

# SCHACHTABDECKUNG

Aluminium - Fertig zum befliesen - 50 mm Einbauhöhe

**edelstahl<sub>24</sub>**

BESTES NIRO. KLEINSTER PREIS.

lichtes-Schachtmaß (c x d)	Art.Nr.	Äußere Abmessungen (A x B)	Gewicht*
200 x 200 mm	062443	290 x 290 mm	2 kg
300 x 300 mm	062445	390 x 390 mm	3 kg
400 x 400 mm	062446	490 x 490 mm	5 kg
500 x 500 mm	062447	590 x 590 mm	6 kg
600 x 400 mm	062448	690 x 490 mm	6 kg
600 x 600 mm	062449	690 x 690 mm	8 kg
800 x 600 mm	06250	890 x 690 mm	10 kg
800 x 800 mm	062451	890 x 890 mm	12 kg
1000 x 600 mm	062452	1109 x 690 mm	12 kg
1000 x 800 mm	062453	1109 x 890 mm	13 kg
1000 x 1000 mm	062454	1109 x 1109 mm	16 kg

\*ohne Bodenbelag

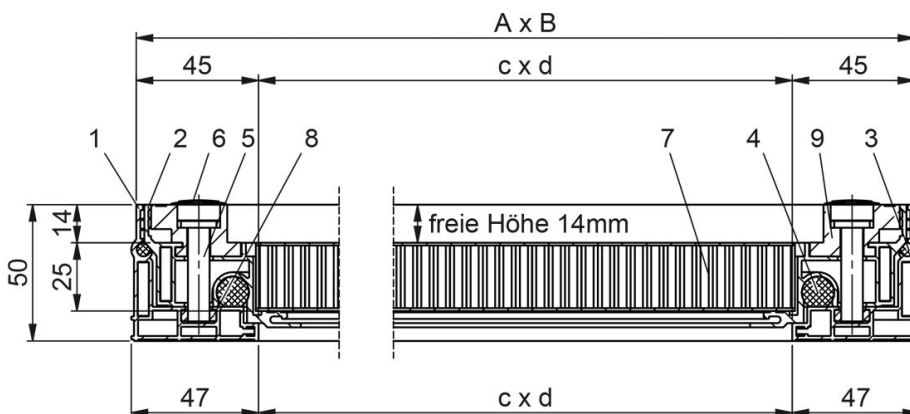

- 1 / Zarge
- 2 / Wanne
- 3 / obere Dichtung
- 4 / untere Dichtung
- 5 / Innensechskantschraube (Edelstahl)
- 6 / Abdeckkappe (Kunststoff)
- 7 / ALU-Wabenplatte (weiß beschichtet)
- 8 / Mutter (Edelstahl)
- 9 / Gussteil (ALU)

## Edelstahl24 GmbH

DEUTSCHLAND: Bettinastraße 30, 60325 Frankfurt  
 ÖSTERREICH: Geisensheim 6, 4632 Pichl bei Wels  
 E-Mail: office@edelstahl24.com

Telefon: +49 (0) 69 / 1730 9270  
 Telefon: +43 (0) 720 / 310 966

Geschäftsführer: Ing. Roman Aschl  
 Firmenbuchgericht: 4600 Wels / Österreich  
 Firmenbuchnummer: FN 302419i  
 UID Nr.: ATU 63843103